

MPPT- Windkraftladeregler windMax2000

Beschreibung:

Der in Prozessortechnik konzipierte Windkraftladeregler enthält alle Funktionen zur schonenden Ladung von Bleibatterien durch Windkraftgeneratoren mit einer Leistung von 2400W bei 24V bzw. 1200W bei 12V Akku-Systemen.

Durch die MPP-Regelung (MPP= Maximum Power Point) wird dem Windgenerator mehr elektrische Leistung entnommen, als durch herkömmliche Laderegler, abhängig von der Nennspannung der Windturbine. Je höher die Turbinenspannung gegenüber der Batteriespannung, umso höher ist der Gewinn.

Die Generatorspannung kann maximal 150Vac (Leerlaufspannung) betragen. Der Eingang ist 3 phasig (Drehstrom). Es wird dann die Spannung im MPP (Maximum Power Point) auf die jeweilige Akkuspannung transformiert (12V/24V oder 48V). Der als DC-Abwärts-Wandler ausgeführte Regler speist zunächst den maximal möglichen Strom im MPP in den Akku ein. Nach Erreichen der Ladeendspannung wird in Richtung Leerlaufspannung des Generators geregelt, so dass die Ladeendspannung am Akku nicht überschritten wird.

Zum Schutz des Reglers und des Windkraftgenerators kann am Ausgang **DUMPLoad** ein Bremswiderstand angeschlossen werden. Der Bremswiderstand wird masseseitig über einen Mosfet zwischen der gleichgerichteten Windgeneratorspannung hinzugeschaltet.

Ein Temperaturfühler am Akku bewirkt eine Änderung der Ladeendspannung um -4mV/°C/Akkuzelle.

Die MPP-Regelung wird etwa alle 1 Sek. aktiviert um den MPP neu auszuregeln.

Optional kann werkseitig eine Kennlinie programmiert werden. Die Spannungswerte werden auf 1V genau eingestellt von 0 bis 192Vdc.

Optional kann das Gerät mit einer LCD-Anzeige für Strom, Spannung und Leistung, Energie ausaestattet werden (Kilowattstundenzähler).

Besonderheiten:

- *DC-Abwärtswandler zur optimalen Nutzung der Generatorleistung
- *MPP-Tracking der Windgeneratorspannung
- *Umschaltbar auf 3 Akkuspannungen 12V/24V/48V
- *Anschluss eines Bremswiderstandes
- *Tiefentladeschutz mit Kurzschlusschutz am Verbraucherausgang
- *Option Kennlinien-Programmierung anstelle von MPPT.
- *Option LCD für Strom/Spannung/Leistung/Energie (Kilowattstundenzähler).

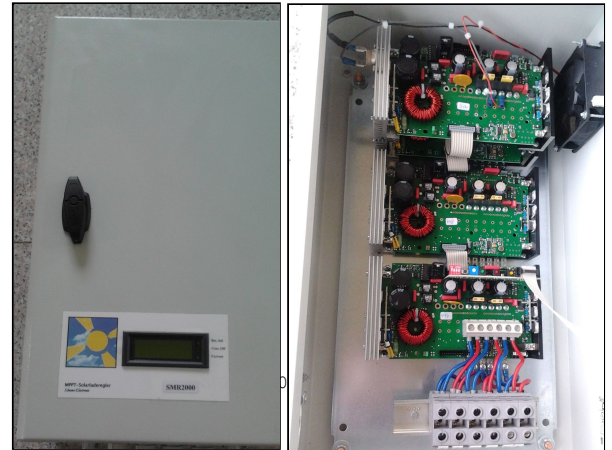

Blockschaltbild

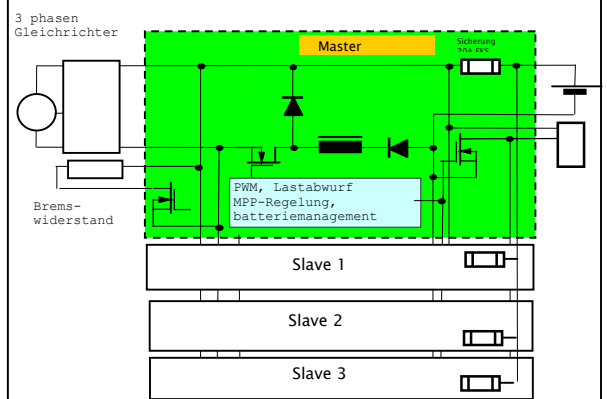

Technische Daten:

	12V-Akku	24V-Akku	48V-Akku
Max. Generatorspg., Ugendc	200Vdc	200Vdc	200Vdc
Max. Generatorstrom	24A	24A	24A
Max. Akkuladestrom	80A	80A	50A
Max. Generatorleistung, Pgen@Eff.=90%	1289W	2468W	3085W
Wirkungsgrad, Eff.	Ca. 93% bei Halblast	Ca. 96% bei Halblast	Ca. 96% bei Halblast
Ladeendspannung	14.5V	29.0V	58.0V
Tiefentladeschutz			
Lastabwurf (Kurzschluss geschützt)	Bei 10.8V am Akku Mit 60 Sek. Verzögerung	Bei 21.6V am Akku Mit 60 Sek. Verzögerung	Bei 43.2V am Akku Mit 60 Sek. Verzögerung
Lastzuschaltung	12.5V	25.0V	50.0V
Max. Verbraucherstrom	50A	50A	50A
Bremswiderstand zu-/abschaltung	160Vdc/150Vdc	160Vdc/150Vdc	160Vdc/150Vdc
Eigenverbrauch	16mA	16mA	16mA
Anschlüsse			
3Ltg. Generator R S T		35qmm/25qmm,	
2Ltg. Akkuausgang		35qmm/25qmm,	
2Ltg. Verbraucherausg.		35qmm/10qmm,	
2Ltg. Bremswiderstand		10qmm/6qmm,	
2Ltg. Temperaturfühler		1qmm,	
1Ltg. Erde		M6.	
Temperaturfühler		KTY10-5 oder 1.91kOhm	
LEDs		rechts: gelb (Ladeendspannung erreicht) links: grün (Akkuladestrom >0.5A) mitte: rot (Verbraucher aus)	
Gehäuse		Stahlblech BxHxT 300x500x200mm	
Schutzart		IP54 mit Ventilator	
Gewicht		15.5kg	
Feuchtigkeit		90%	
Betriebstemperatur		-20°C bis +50°C	

Leistung via Generatorspannung

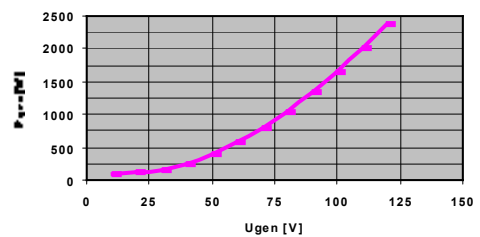

Wirkungsgrad via Leistung

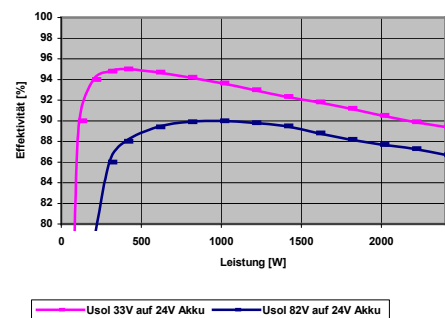

Gehäuseabmessungen(mm):

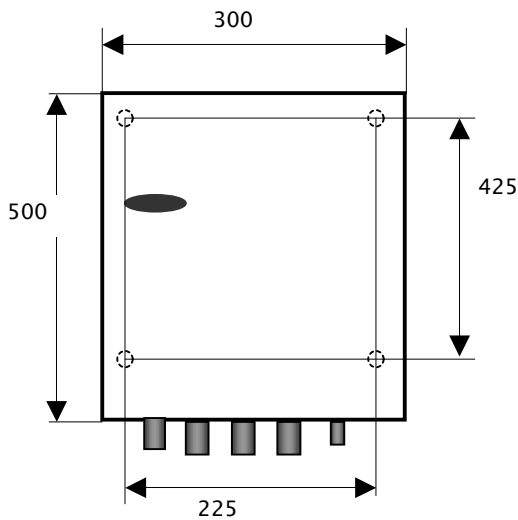

Höhe=200mm

○ Befestigungslöcher im Gehäuseboden
D=10mm

Anschlussbild

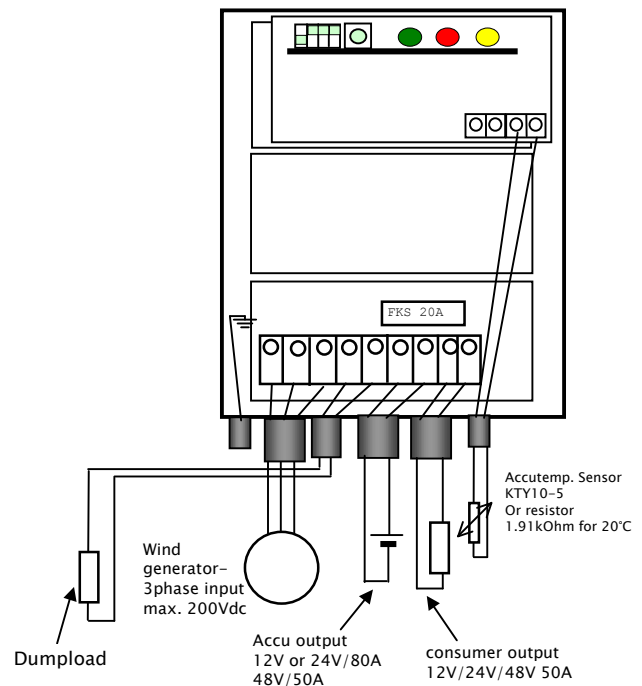

Umrechnungsformeln

Die maximale DC-Spannung des Ladereglers richtet sich nach der AC-Spannung des Drehstrom Generators. Je nach Verschaltung im Generator errechnet sich die DC-Spannung.

Bei Sternschaltung ist die maximale Generator DC-Spannung:

$U_{gcd} = 1.35 \cdot U_{rs}$ od. $1.35 \cdot U_{st}$ od. $1.35 \cdot U_{rt}$
 $U_{rs} = 1.73 \cdot U_{strang}$

Bei Dreieckschaltung ist die maximale Generator DC-Spannung

$U_{gcd} = 1.35 \cdot U_{rs}$

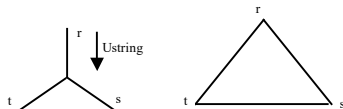

Dil Schalter auf dem Control board

MPP und Tiefentladeschutz

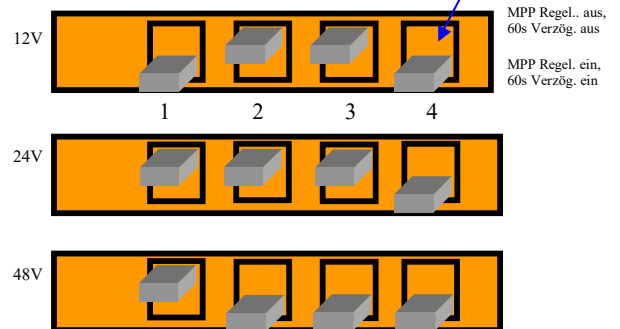

Durch Drücken der **Reset** Taste, während die **MPP** Regelung ausgeschaltet ist, kann man manuel den MPP des Windgenerators einstellen.

Anschluss des Bremswiderstandes

Der Bremswiderstand wird am Ausgang **DUMLOAD** angeschlossen. Er dient zur Leistungsabführung bei geladenem Akku, sowie als Überlastschutz bei zu starkem Wind.

Ab einer gleichgerichteten Spannung von 160Vdc am Laderegler schaltet ein Mosfet den Bremswiderstand hinzu. Unterschreitet die Spannung den Wert 150Vdc wird der Bremswiderstand abgeschaltet.

Empfohlene Dimensionierung:

Widerstandswert: $R = 150V_{dc} \times 150V_{dc} / P_{nenn}$

Leistung am Widerstand: $P = 150V_{dc} \times 150V_{dc} / R$

Beispiel: $P_{nenn} = 2240W$

$R = 150 \times 150 / 2240 = 10.04 \Omega \Rightarrow 100 \Omega$

$P = 150 \times 150 / 10 = 2250W$

Wind-generator 3phasen Gleichrichter MPP-tracking Abwärtswandler Akku Verbraucher

